	ACTA DE REUNIÓN
	MODELO DE PRESTACIÓN DE SERVICIOS Y ADMINISTRACIÓN POR PROCESOS PARA EL MUNICIPIO DEL DISTRITO METROPOLITANO DE QUITO

Tema de la Reunión	Acta No. PER-030517-JB09
Acta de Aprobación de Diagramas de Flujo en su situación mejorada To-Be del proceso "Formulación del plan operativo anual del MDMQ"	Fecha: 03-05-2017
	Hora: 10h00
	Lugar: Secretaría General de Planificación

Asistentes		
Nombres y Apellidos	Cargo	Institución
Paz Guevara	Directora de Planificación	MDMQ
Martha Manotoa	Técnico de Planificación	MDMQ
Paulina Tipán	Técnico de Planificación	MDMQ
Elizabeth Buitrón	Técnico de Planificación	MDMQ

Orden del día	
1.	Revisión y aprobación de Diagramas de flujo del proceso "Formulación del plan operativo anual del MDMQ" en su situación mejorada To-Be.

Acuerdos			
	Acuerdo	Responsable	Fecha
1.	Se presenta el modelo To-Be (diagramas de flujo en sus situación mejorada) del proceso, desarrollados por la Consultora; en función de las mejores prácticas y cumpliendo con la legislación vigente, según se presenta en el ANEXO 1 (Sumillados por las contrapartes del MDMQ)	MDMQ	03-05-2017
2.	Por solicitud expresa de la Entidad, se acuerdan los siguientes cambios		



<p>al flujo To-Be (diagramas de flujo en su situación mejorada):</p> <ul style="list-style-type: none">- En el proceso Reforma del POA, en las actividades Elaborar matriz de anteproyecto reformada y Elaborar POA reformado, la entidad solicita que no se realicen en el BPM's directamente; sino que se adjunten en matrices de Excel en el BPM's.- En el proceso Traspasos de Crédito en el rol de Experto planificador se detalla la actividad Actualizar en el BPM's que corresponde a la actualización en la plataforma de la autorización del traspaso de crédito solicitado, la entidad solicita que no se realice en el BPM's sino directamente en el sistema de Planificación, Programación y Seguimiento; por tanto la actividad se detalla como Actualizar en el sistema PPyS <p>Los flujos mejorados con los cambios solicitados se presentan con su respectiva firma de aprobación en el ANEXO 2.</p> <p>Adicionalmente la empresa Consultora presentó a las contrapartes del MDMQ un modelo ideal del proceso de Formulación del Plan Operativo Anual, en el cual se vincula el mismo con el Plan Anual de Contratación y con el Presupuesto correspondiente. El flujo mencionado se encuentra con la sumilla de las</p>		
--	--	--

	contrapartes de MDMQ en el ANEXO 3.		
--	--	--	--

Compromisos			
	Compromiso	Responsable	Fecha
1.			
2.			

Firmas	
Nombres y Apellidos	Firma
Paz Guevara	
Martha Manotoa	
Paulina Tipán	
Elizabeth Buitrón	

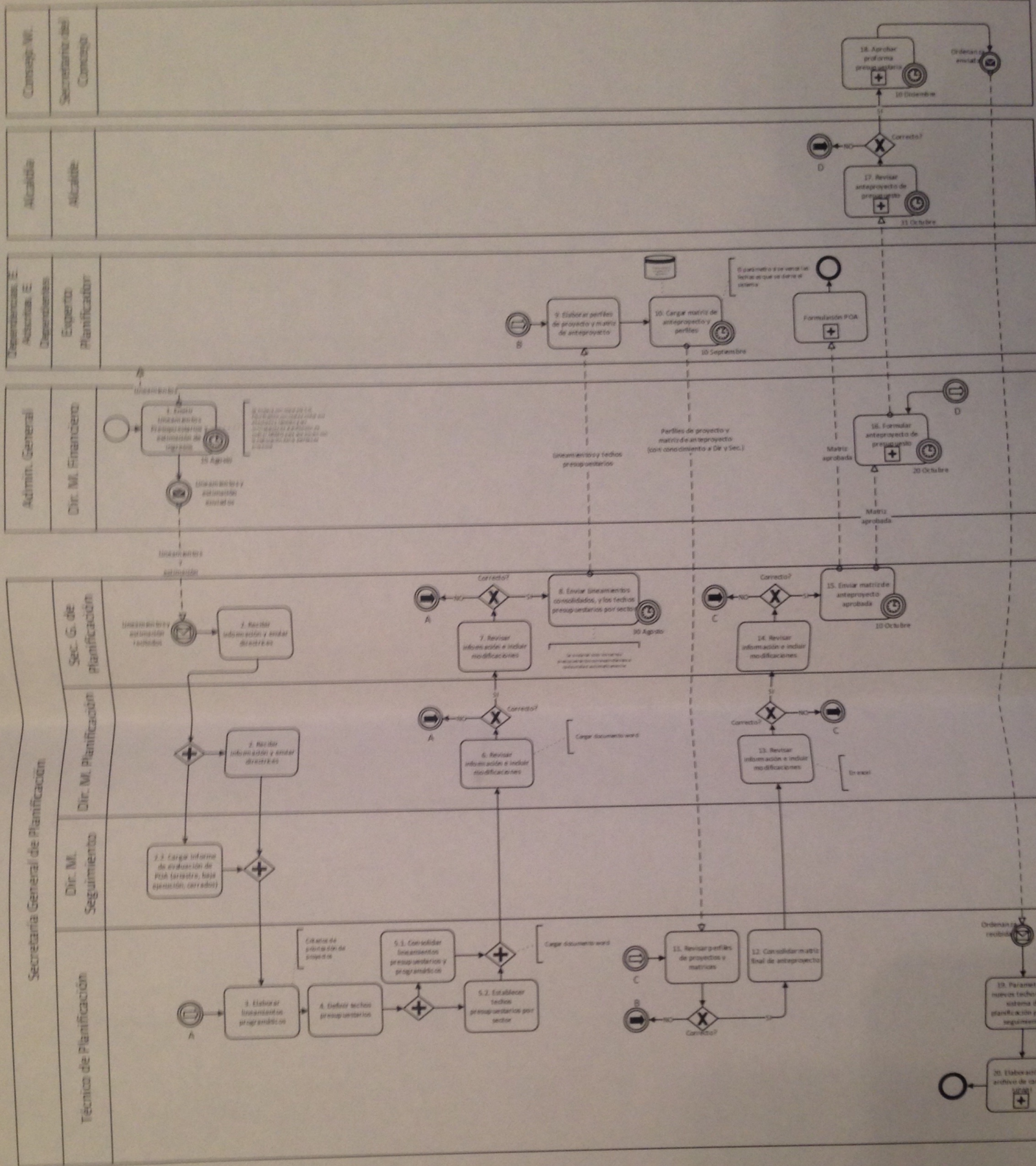

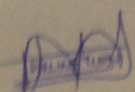
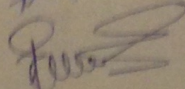
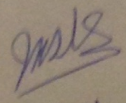
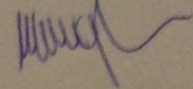

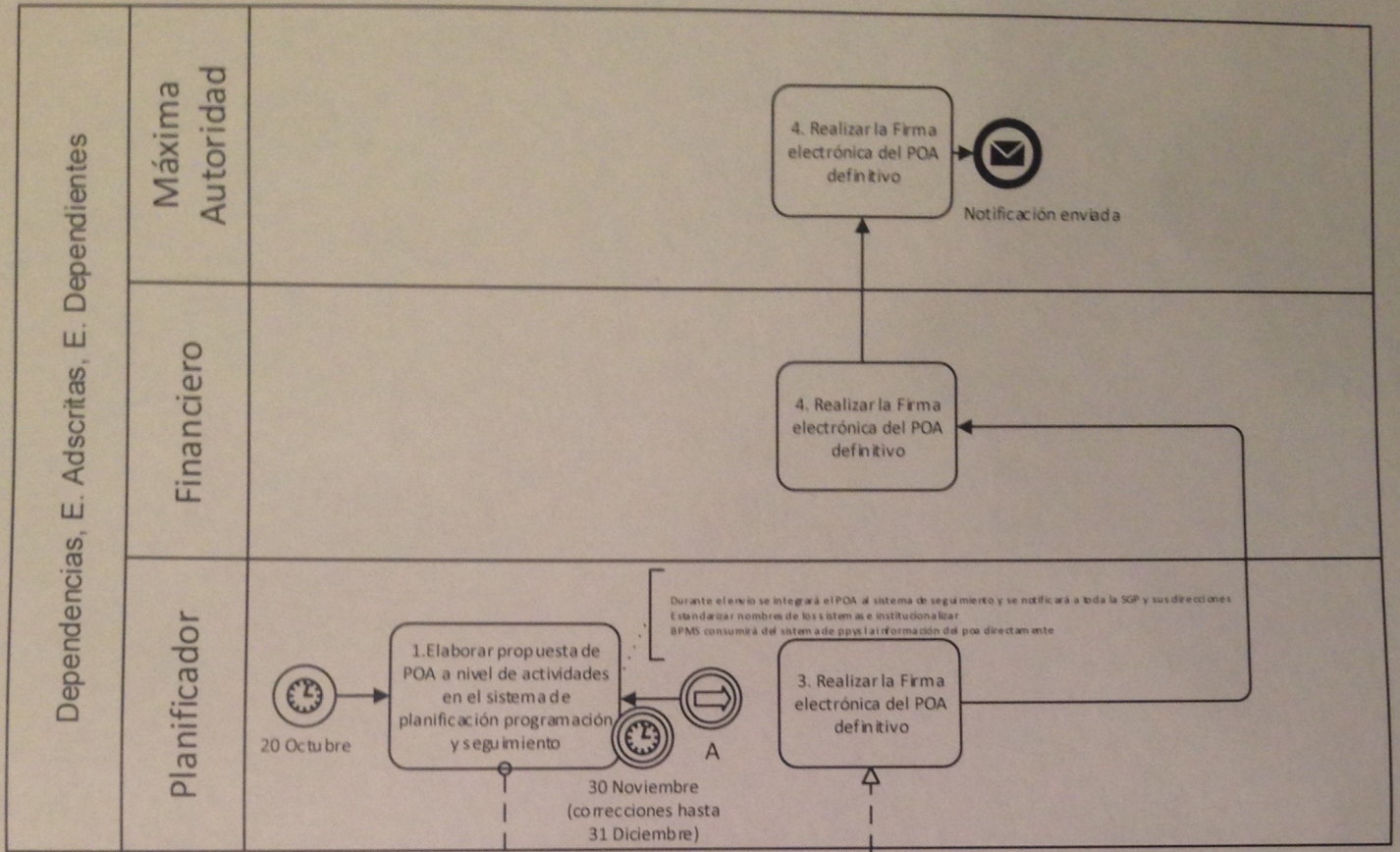



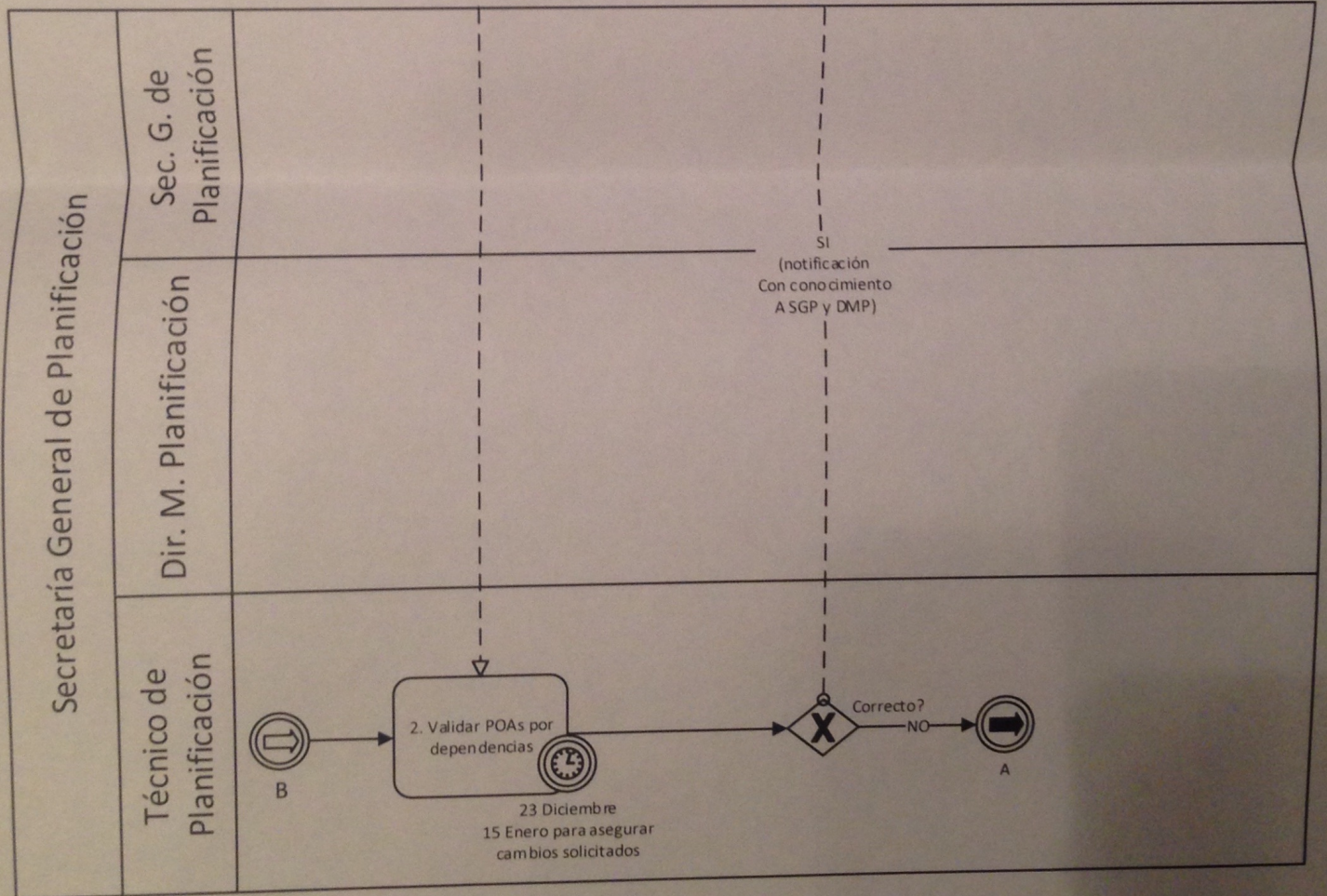

POAs por dependencias

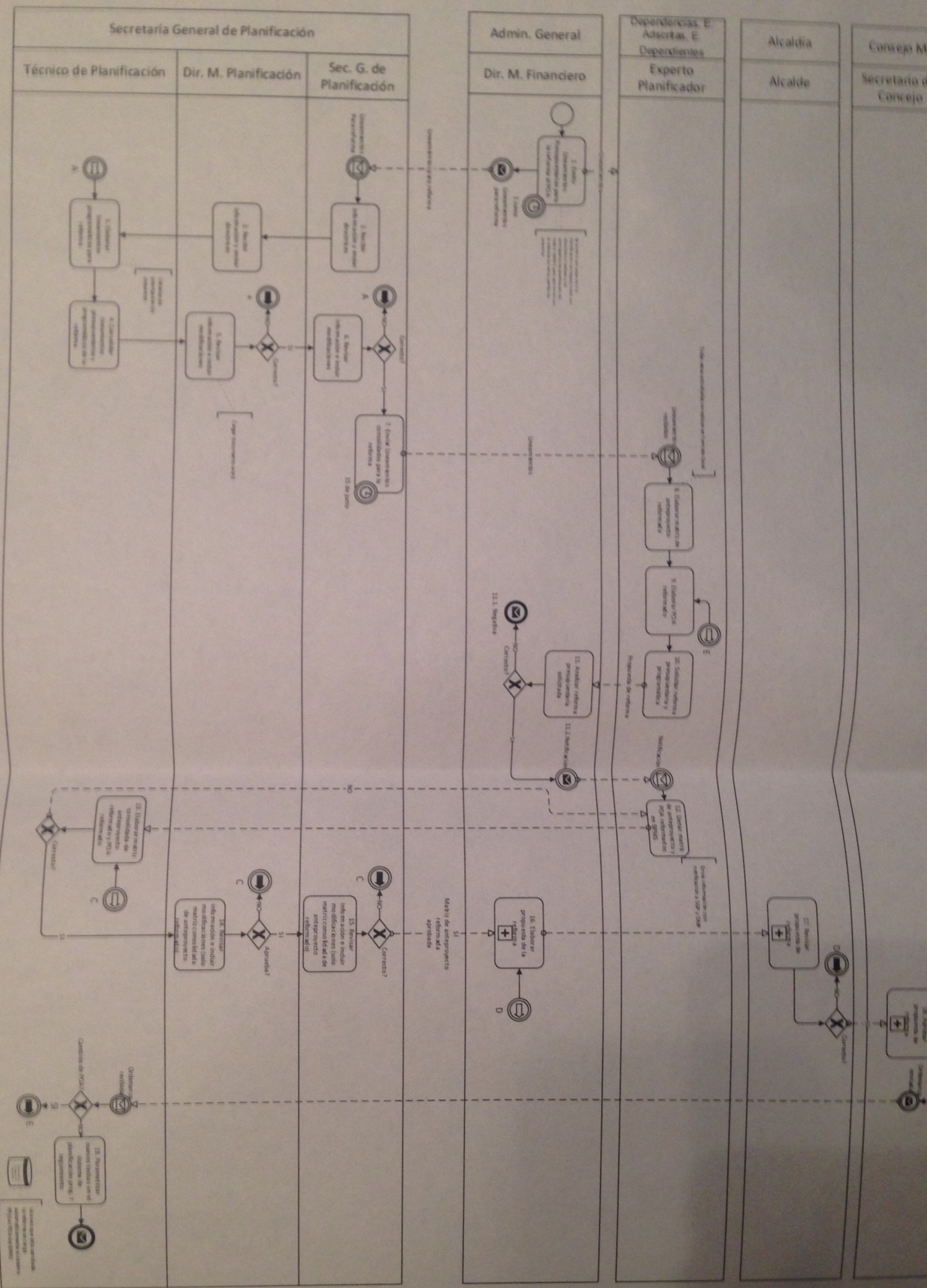

[Handwritten signatures and stamps]



Handwritten notes in blue ink:
 Puro
 Puro
 Puro
 Puro

Small text at the bottom left:
 Este documento es una copia de seguridad de los datos de la base de datos de la Secretaría General de Planificación.

[Handwritten signatures and initials in blue ink, including "P. P.", "R. P.", "G. P.", and "M. P."]

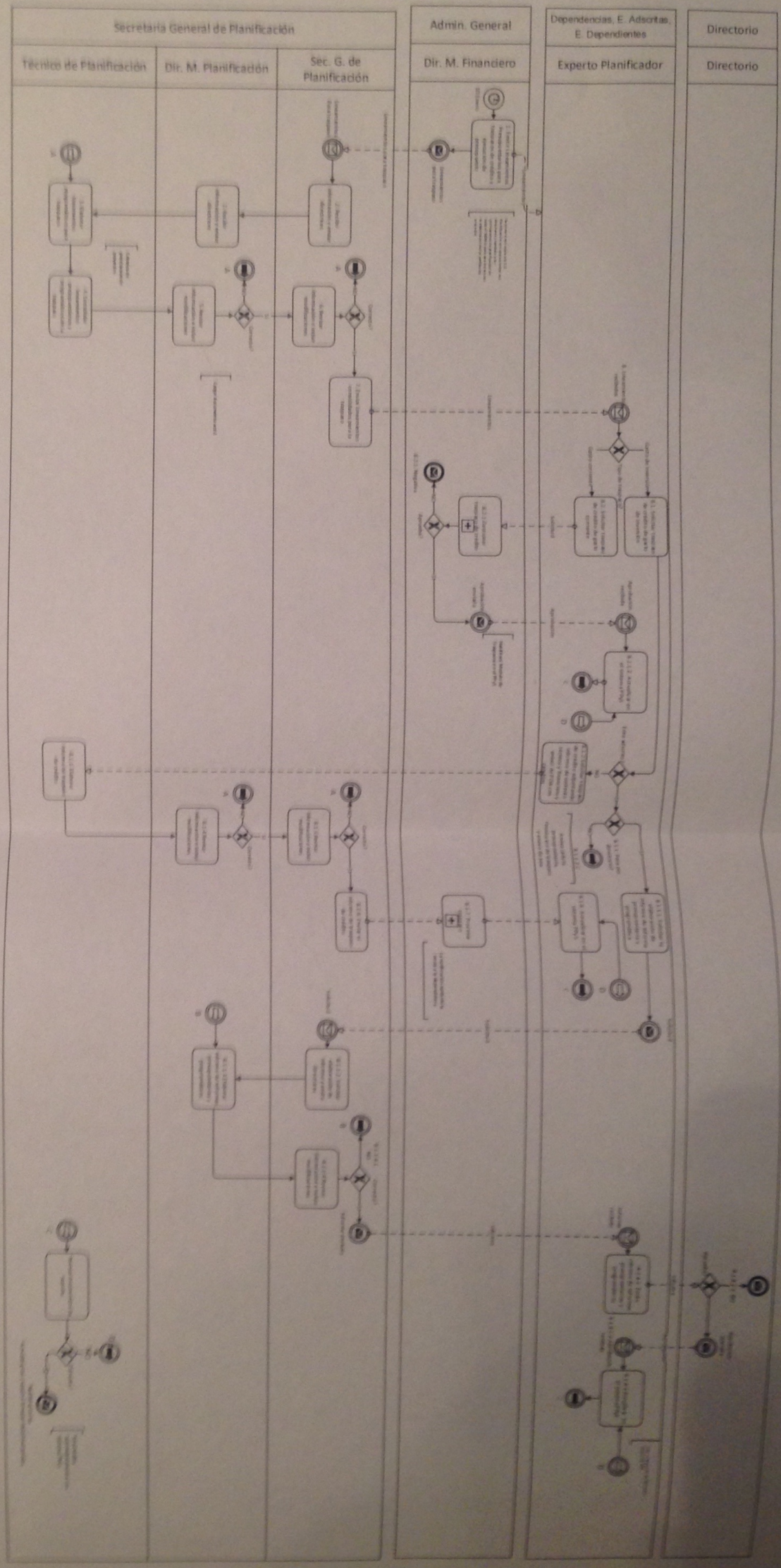

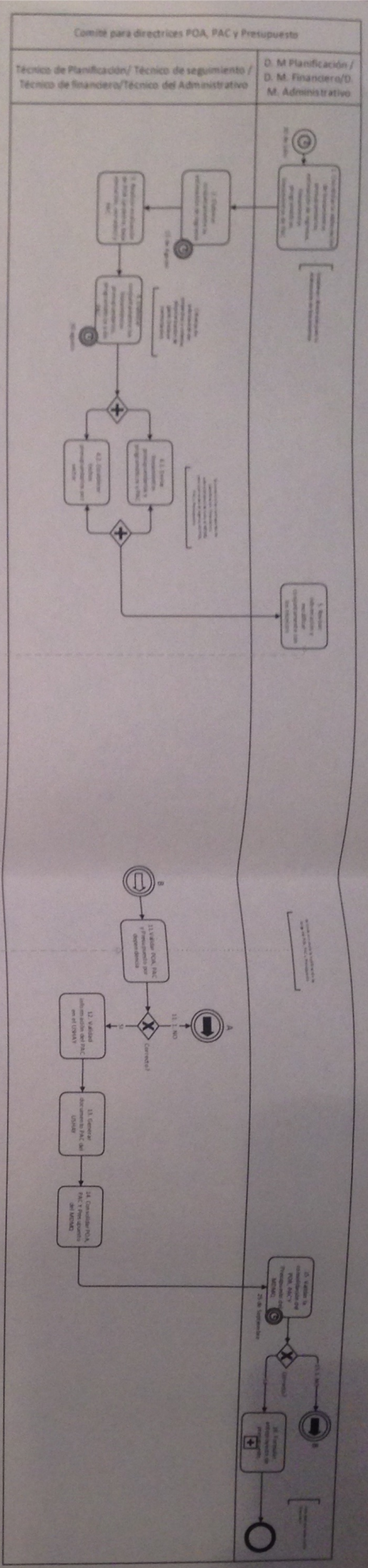
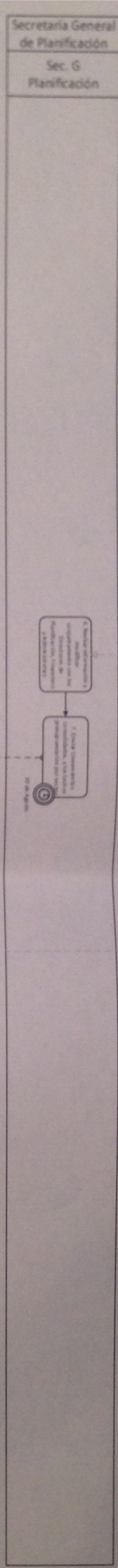
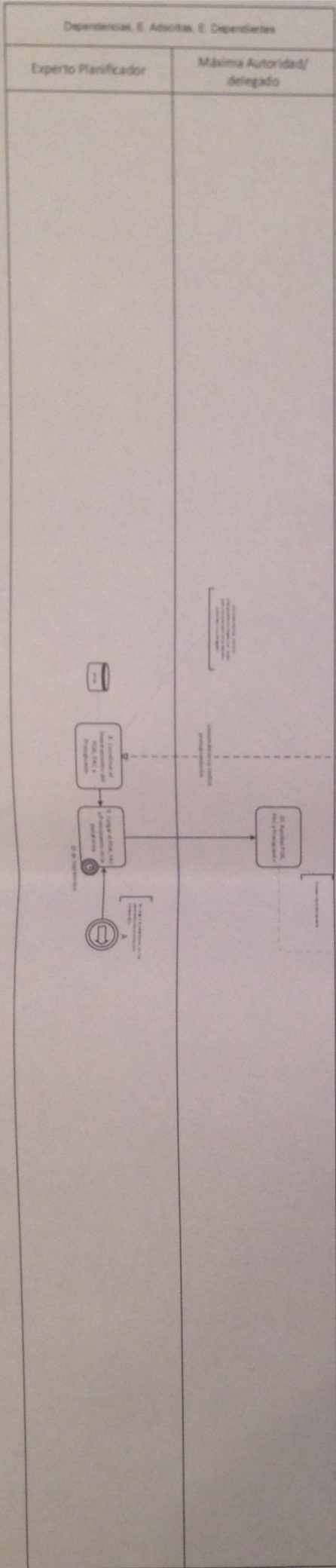

Robido

[Handwritten signatures and initials]

