

NOTAS HIDRÁULICAS.

- Este plano se debe ver en conjunto con el plano de los ejes del E al K de este mismo nivel.
- Las tuberías y piezas de conexión para agua a temperatura ambiente (ATA) serán de PVC hidráulico, se colocarán colgadas bajo losa y subirán por los patinejos para alimentar cada nivel correspondiente.
- Las tuberías y piezas de conexión para la red de incendio (RI) serán de acero galvanizado, se colocarán colgadas bajo losa.
- Las acotaciones están expresadas en metro y los diámetros de las tuberías en milímetros.
- La red de agua a temperatura ambiente se alimenta de la cisterna soterrada a construir de 26m³ por medio de un hidropresor con las características señalada en la planta. (Ver planta de la red de los ejes del E al K)
- La red de incendio se abastece de una cisterna de 25m³ ubicada sobre terreno, la cual abastece a dicha red por medio de una electrobomba principal con succión positiva y una bomba Jockey para mantener presurizada la red. (Ver planta de la red de los ejes del E al K)
- La red de alimentación de ATA desde las cisternas hasta los objetos irá colgada en todo su recorrido.
- La red de incendio irá colgada en todo su recorrido.
- Los gabinetes se ubican a 1.50 metros sobre nivel de piso terminado, con conexión de diámetro de 1 1/2 pulgada (38 milímetros).
- A las instalaciones se le realizarán la prueba a presión o hermeticidad que estará a cargo del instalador para verificar que operará de forma eficiente el sistema.

SIMBOLOGÍA HIDRÁULICA.

- Tubería hidráulica ATA.
- - - Tubería contra incendio (RI).
- └ Codo 90° acostado
- ⊕ Tee con vista al observador
- ┌ Tee acostada
- ⊗ Válvula de cierre
- ⊘ Válvula de retención
- ⊗ Válvula de globo flotadora
- ⊙ Válvula de cierre parada
- ⊕ Codo 90° a la vista del observador
- ⊖ Codo 90° a la vista opuesta del observador
- ┌ Tee acostada
- Sentido del flujo
- ▴ Bushing

**PLANTA INSTALACIÓN HIDRÁULICA
NIVEL -2.60 DE LOS EJES DEL A AL H
Esc.1:50**

LEYENDA HIDRÁULICA.

- ATA Agua a temperatura ambiente.
- SH Subida hidráulica
- H S/NPT Altura sobre nivel de piso terminado.
- PVC Policloruro de vinilo
- RI Red de incendio
- Gabinete

COMPOSICIÓN DE CADA GABINETE.

- 1 manguera de 30 metros ø38.
- 1 Válvula de cierre ø38.
- 1 Pitón.
- 1 Manómetro.

NOMENCLATURA DEL SOPORTE

- ⓐ Anclaje metálico de expansión por cono interior para hormigón; ø rosca 8 mm; longitud del anclaje 30 mm (Ref. Suprax de APOLO)
- Ⓥ Varilla rosca AoGo; ø rosca 8 mm; longitud 1000 mm (Ref. APOLO)
- ⓓ Perfil multitub V 38x40 (ancho x alto), espesor 2mm, longitud 600 mm, ø taladro 8 mm (Ref. APOLO)
- ⓖ Grapa isofónica para tuberías, espesor 1.5 mm, ancho 20, ø taladro 8 mm (Ref. Multigrap de APOLO)
- Ⓦ Tuerca hexagonal M-8 (Ref. APOLO)

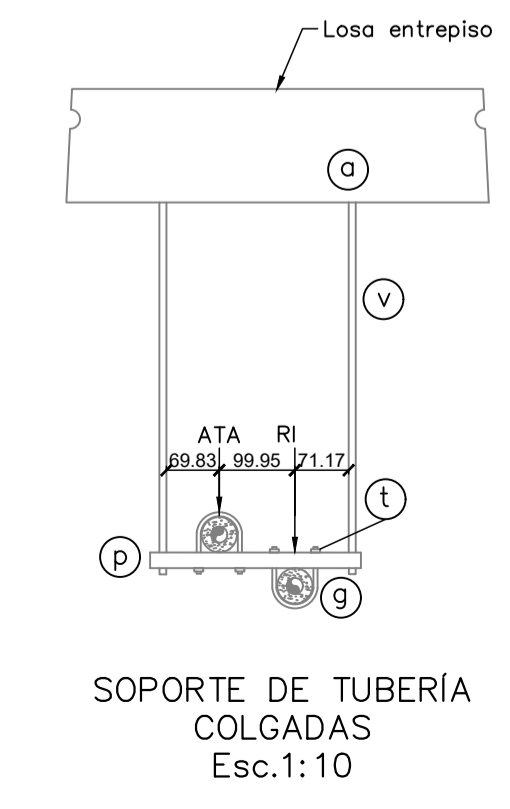



TORREFUERTE
ingeniería estructural

PASADUE PRAGA 85-18 V AV. INTEROCENICA, CUMBAYA - ECUADOR TELF: 2040-200

PROFESIONAL RESPONSABLE Y COLABORADOR

<small>ING. YUNIER PUPO LEYVA C.I.: 096024266-7. N.R.SENESCYT: 8762R-15-52305</small>	<small>ING. JOSE D. POVEDA H., MS.c. N.R. SENESCYT 1027-13-1188607 RAET: 518784</small>
---	---

PROPIETARIOS

SR.FERNANDO ROMMEL POLO ELMIR
C.I.0601564842

INFORMACIÓN DEL PROYECTO	INFORMACIÓN DEL PLANO
<small>NOMBRE DEL PROYECTO: POLMIR_PLAZA</small>	<small>CONTENIDO: PLANTA INSTALACIÓN HIDRÁULICA NIVEL-2.60</small>
<small>CLAVE CATASTRAL: 10415-03-001</small>	<small>ESCALA: INDICADA</small>
<small>NÚMERO DE PREDIO: 115519</small>	<small>ARCHIVO: V201-2020</small>
<small>UBICACIÓN: CUMBAYA</small>	<small>FECHA: 29.3.2021</small>

Este estudio es propiedad de Torre Fuerte y no puede ser copiado o reproducido, del todo o en parte, sin la aprobación de la empresa.