



Unidad Especial
**REGULA
TU BARRIO**

ANEXO 3

PLANO GENERAL DEL ASENTAMIENTO

982
movimiento adentro y dos

UBICACIÓN GEOGRÁFICA

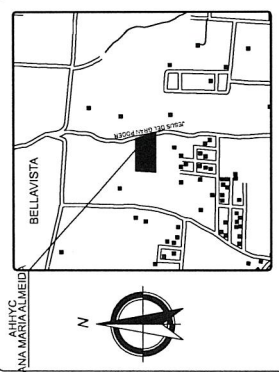

RADIO: 1000 m
CARTOGRAFÍA 1:25000 D.M.Q.

SIMBOLOGÍA

LINEADO
BORDILLO
LINEA DE FABRICA
EJE DE VIA
CURVA DE NIVEL MAYOR
2950
2950
POSTE DE ALUMBRADO
CONSTRUCCION
PUNTO DE CONTROL
SUMADERO
TARJA POCO ALCANTARILLADO

COORDENADAS T.M.Q. W.G.S 84

ESTE	NORTE	PTO
508311.897	9994274.727	P1
508429.726	9994272.464	P2
508435.145	9994252.240	P3
508442.808	9994222.723	P4
508445.028	9994213.327	P5
508448.242	9994197.131	P6
508506.113	9994201.605	P7

KREATOR
arquitectura

PROYECTO: APARTAMENTO TUMANO DE RECIO Y CONTROLADO DE INTERES SOCIAL
UBICACION: AV. BELLA VISTA 107, BARRIO DE CORVAONES, LIMA 7
PROPIETARIO: ANA MARÍA ALMEIDA

INFORMACION GENERAL DEL PROYECTO

UBICACION	AV. BELLA VISTA 107, BARRIO DE CORVAONES, LIMA 7
PROYECTO	APARTAMENTO TUMANO DE RECIO Y CONTROLADO DE INTERES SOCIAL
PROPIETARIO	ANA MARÍA ALMEIDA
CONTRATANTE	ANA MARÍA ALMEIDA
FECHA	18/05/2021
ESCALA	1:1

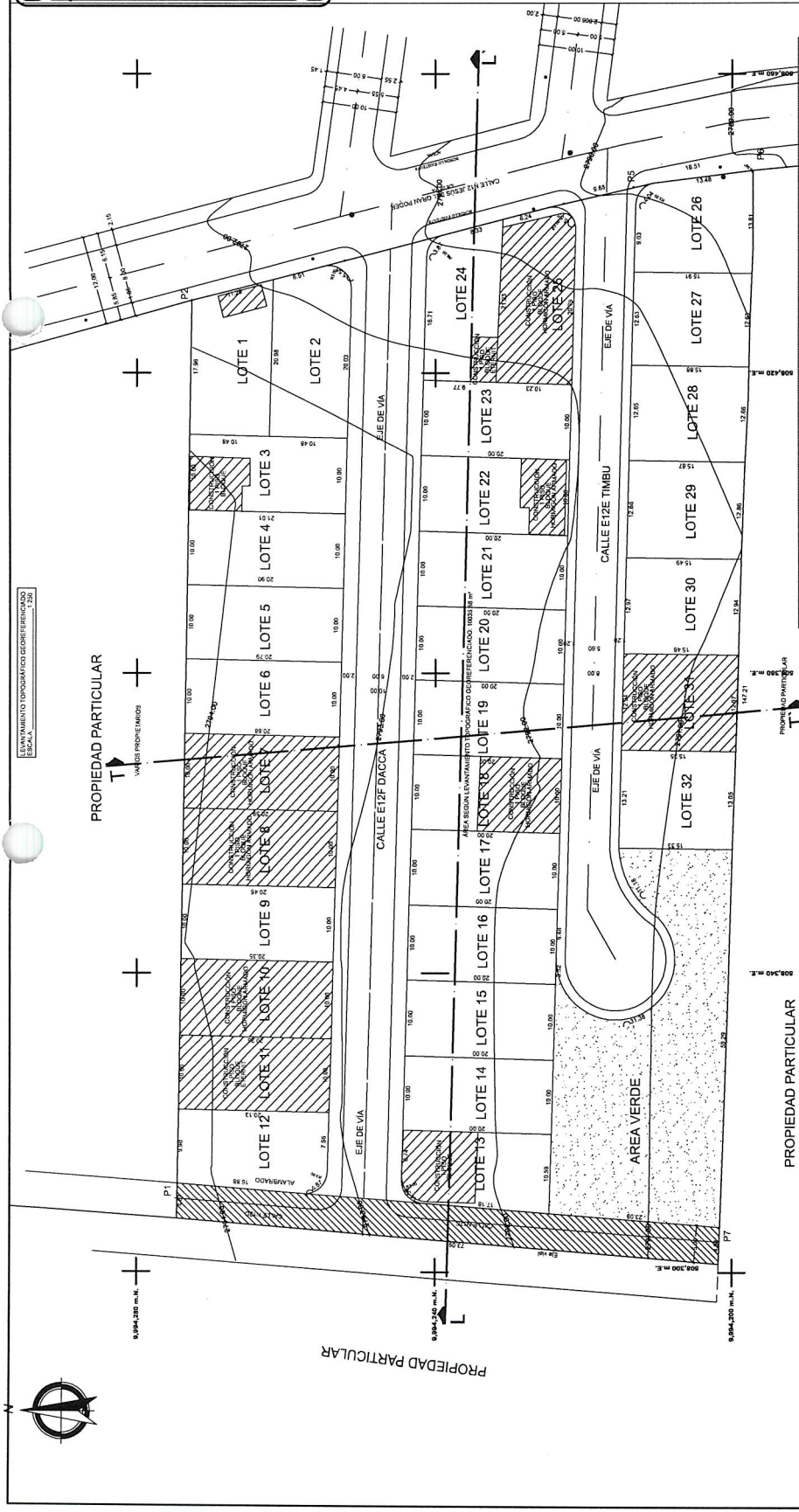

N. LOTE	AREA (M2)	NORTE	ESTE	UBICACION	USO	USO
1	320.15	17.96m	20.00m	17.96m Calle E12F DACCA, 20.00m Calle E12F DACCA	Residencial	Residencial
2	252.24	20.00m	12.50m	20.00m Calle E12F DACCA, 12.50m Calle E12F DACCA	Residencial	Residencial
3	210.00	10.00m	21.00m	10.00m Calle E12F DACCA, 21.00m Calle E12F DACCA	Residencial	Residencial
4	210.00	10.00m	21.00m	10.00m Calle E12F DACCA, 21.00m Calle E12F DACCA	Residencial	Residencial
5	206.84	10.00m	20.68m	10.00m Calle E12F DACCA, 20.68m Calle E12F DACCA	Residencial	Residencial
6	207.32	10.00m	20.73m	10.00m Calle E12F DACCA, 20.73m Calle E12F DACCA	Residencial	Residencial
7	206.35	10.00m	20.63m	10.00m Calle E12F DACCA, 20.63m Calle E12F DACCA	Residencial	Residencial
8	205.52	10.00m	20.55m	10.00m Calle E12F DACCA, 20.55m Calle E12F DACCA	Residencial	Residencial
9	205.02	10.00m	20.50m	10.00m Calle E12F DACCA, 20.50m Calle E12F DACCA	Residencial	Residencial
10	203.08	10.00m	20.31m	10.00m Calle E12F DACCA, 20.31m Calle E12F DACCA	Residencial	Residencial
11	200.19	10.00m	20.02m	10.00m Calle E12F DACCA, 20.02m Calle E12F DACCA	Residencial	Residencial
12	200.00	10.00m	20.00m	10.00m Calle E12F DACCA, 20.00m Calle E12F DACCA	Residencial	Residencial
13	200.19	10.00m	20.02m	10.00m Calle E12F DACCA, 20.02m Calle E12F DACCA	Residencial	Residencial
14	200.00	10.00m	20.00m	10.00m Calle E12F DACCA, 20.00m Calle E12F DACCA	Residencial	Residencial
15	200.00	10.00m	20.00m	10.00m Calle E12F DACCA, 20.00m Calle E12F DACCA	Residencial	Residencial
16	200.00	10.00m	20.00m	10.00m Calle E12F DACCA, 20.00m Calle E12F DACCA	Residencial	Residencial
17	200.00	10.00m	20.00m	10.00m Calle E12F DACCA, 20.00m Calle E12F DACCA	Residencial	Residencial
18	200.00	10.00m	20.00m	10.00m Calle E12F DACCA, 20.00m Calle E12F DACCA	Residencial	Residencial
19	200.00	10.00m	20.00m	10.00m Calle E12F DACCA, 20.00m Calle E12F DACCA	Residencial	Residencial
20	200.00	10.00m	20.00m	10.00m Calle E12F DACCA, 20.00m Calle E12F DACCA	Residencial	Residencial
21	200.00	10.00m	20.00m	10.00m Calle E12F DACCA, 20.00m Calle E12F DACCA	Residencial	Residencial
22	200.00	10.00m	20.00m	10.00m Calle E12F DACCA, 20.00m Calle E12F DACCA	Residencial	Residencial
23	200.00	10.00m	20.00m	10.00m Calle E12F DACCA, 20.00m Calle E12F DACCA	Residencial	Residencial
24	200.00	10.00m	20.00m	10.00m Calle E12F DACCA, 20.00m Calle E12F DACCA	Residencial	Residencial
25	200.00	10.00m	20.00m	10.00m Calle E12F DACCA, 20.00m Calle E12F DACCA	Residencial	Residencial
26	200.00	10.00m	20.00m	10.00m Calle E12F DACCA, 20.00m Calle E12F DACCA	Residencial	Residencial
27	200.00	10.00m	20.00m	10.00m Calle E12F DACCA, 20.00m Calle E12F DACCA	Residencial	Residencial
28	200.00	10.00m	20.00m	10.00m Calle E12F DACCA, 20.00m Calle E12F DACCA	Residencial	Residencial
29	200.00	10.00m	20.00m	10.00m Calle E12F DACCA, 20.00m Calle E12F DACCA	Residencial	Residencial
30	200.00	10.00m	20.00m	10.00m Calle E12F DACCA, 20.00m Calle E12F DACCA	Residencial	Residencial
31	200.00	10.00m	20.00m	10.00m Calle E12F DACCA, 20.00m Calle E12F DACCA	Residencial	Residencial
32	200.00	10.00m	20.00m	10.00m Calle E12F DACCA, 20.00m Calle E12F DACCA	Residencial	Residencial
TOTAL	6542.13					

IMPLANTACION GENERAL

Descripción	Área Total (m2)	Porcentaje
AREA ÚTIL DE LOTES:	6542.13	65.26
AREA VERDE:	874.19	8.72
AREA DE VIAS:	2256.92	22.51
AREA DE AFECTACION VIAL:	357.17	3.51
AREA BRUTA O TOTAL	10025.41	100%

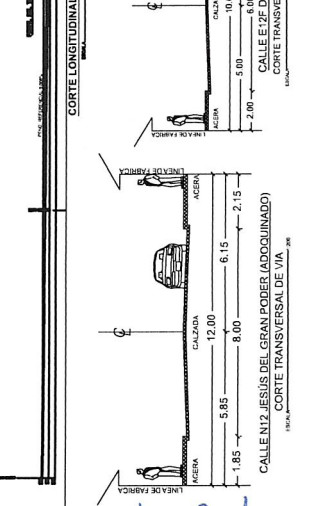
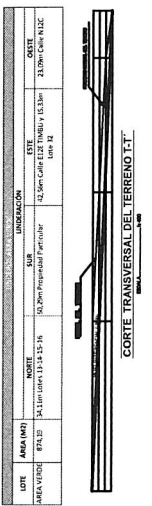

CUADRO GENERAL DE AREAS

Descripción	Área Total (m2)	Porcentaje
AREA ÚTIL DE LOTES:	6542.13	65.26
AREA VERDE:	874.19	8.72
AREA DE VIAS:	2256.92	22.51
AREA DE AFECTACION VIAL:	357.17	3.51
AREA BRUTA O TOTAL	10025.41	100%

181 Avenida...